

Handläggare
Joakim KäppeDatum
2022-04-28Diarienummer
PBN 2022-001191*Gäller i 5 år
~ 70-75'*Karpia Inglasning
Karim Fält
Bromsvägen 21
125 57 ÄLVSJÖ*018-418 3535***Delegationsbeslut om bygglov med startbesked**Fastighetsbeteckning: KUNGSÄNGEN 42:2 KUNGSÄNGEN 42:1
Ansökan avser: Bygglov för tillbyggnad och fasadändring av flerbostadshus, inglasning av balkonger**Beslut**

Plan- och byggnadsnämnden beviljar lov för tillbyggnad och fasadändring av flerbostadshus, inglasning av balkonger med stöd av 9 kap. 30 § plan- och bygglagen PBL (2010:900)

Startbesked för att påbörja åtgärden ges med stöd av 10 kap. 22 och 23 §§ PBL. Kontrollplan med ankomstdatum 2022-04-01 fastställs. Kontrollansvarig och tekniskt samråd krävs inte.

Åtgärden får påbörjas tidigast fyra veckor efter att lovbeslutet har kungjorts i Post- och Inrikes Tidningar

Åtgärden får tas i bruk innan slutbesked har utfärdats.

Motivering

Enligt 9 kap. 30 § PBL ska lov ges för en åtgärd som bl.a. överensstämmer med gällande detaljplan och uppfyller tillämpliga krav i 2 och 8 kap. PBL.

I 2 kap. 6 § PBL anges bl.a. att i ärenden om bygglov ska bebyggelse och byggnadsverk utformas och placeras på den avsedda marken på ett sätt som är lämpligt med hänsyn till stads- och landskapsbilden, natur- och kulturvärdena på platsen och intresset av en god helhetsverkan.

I 8 kap. 1 § PBL anges bl.a. att en byggnad ska ha en god form-, färg- och materialverkan.

Föreslagna balkonginglasningar överensstämmer med gällande detaljplan. Vidare bedöms inglasningarna vara väl anpassade till befintlig byggnad och stadsbilden. Inglasningarna utförs så att kraven på god form-, färg- och materialverkan uppfylls.

Sammantaget bedöms åtgärden vara planenlig och tillämpbara krav i 2 och 8 kap. PBL uppfylls. Lov ska därför beviljas med stöd av 9 kap. 30 § PBL.

Fastställda handlingar

11 ritningar

Avgift

Lovhandläggning, inglasning av balkonger	15 100 kronor
Teknisk kontroll, inglasning av balkonger	1 300 kronor
Lovhandläggning, tillbyggnad (inglasning av balkonger)	10 100 kronor
Teknisk kontroll, tillbyggnad (inglasning av balkonger)	1 300 kronor
Administrativ avgiftsreducering	- 1 259 kronor

Summa **26 541 kronor**

Faktura skickas separat. I avgiften ingår kostnaden för lov, startbesked och slutbesked. Ytterligare avgifter kan tillkomma exempelvis för nybyggnadskarta eller interimistiskt slutbesked.

Beskrivning av ärendet

Den sökta åtgärden omfattas av detaljplan för Ångkvarnen, del av Kungsängen (0380-P2008/6) för som vann laga kraft 2008-01-28. Bestämmelserna innebär bl.a. att marken ska användas för bostadsändamål. Bestämmelse v4 reglerar att terrasser över våning fem inte får glasas in och att balkonger över våning sex inte får glasas in. Denna bestämmelse finns på del av byggrätt som vetter mot Ångkvarnsgatan (fasad mot sydväst) samt på fasad mot Siktargatan (fasad mot sydost). Bestämmelse v3 anger att balkong ska glasas in.

Ansökan avser inglasning av balkonger på fastigheterna Kungsängen 42:1 och Kungsängen 42:2. Det finns sedan tidigare lov för inglasningar (bla. LOV 2012-014139) och flertalet balkonger är inglasade sedan tidigare. Inglasning av uteplatser på mark (innergården) följer ovanliggande balkongbjälklag så det skapas inte några nya tak.

Andra tillstånd som kan behövas

- Skydd av statligt byggnadsminne, tillstånd av Riksantikvarieämbetet.
- Skydd av enskilt byggnadsminne, tillstånd av Länsstyrelsen i Uppsala län.

Upplýsningar

Generellt upphör lov att gälla om den åtgärd som lovet avser inte har påbörjats inom två år och avslutats inom fem år från den dag då beslutet vinner laga kraft.

Åtgärder kräver normalt tillstånd från samtliga fastighetsägare.

Sökande ska själv förvissa sig om att inga ledningar berörs av åtgärden. Ett flertal ledningsägare finns representerade på www.ledningskollen.se.

Verifierad kontrollplan ska inlämnas för att få slutbesked.

Plan- och byggnadsnämnden ska, enligt 10 kap. 34 § PBL, med ett slutbesked godkänna att åtgärderna kan anses slutförda om du visat att alla krav som gäller för åtgärderna enligt lovet, kontrollplanen, startbeskedet eller beslut om kompletterande villkor är uppfyllda. Om nämnden har funnit skäl att ingripa enligt 11 kap. PBL måste kommunen ta ut så kallade byggsanktionsavgifter. För mer information se plan- och bygglagen 11 kap. Tillsyn, tillträde, ingripanden och påföljder samt plan- och byggförordningen 9 kap. Byggsanktionsavgifter, www.regeringen.se

Handläggande byggnadsinspektör

Camilla Dolk, e-post: camilla.dolk@ uppsala.se, telefon: 018-727 47 15

Enligt delegation för plan- och byggnadsnämnden

Joakim Käppe
Bygglöshandläggare

Hur beslutet kan överklagas

Om du delgivits beslutet ska överklagandet ha kommit in till plan- och byggnadsnämnden inom tre veckor från den dag du fick del av beslutet. Vid förenklad delgivning anses du ha tagit del av beslutet två veckor efter att plan- och byggnadsnämnden skickade beslutet. Om du inte hör till dem som ska delges beslutet ska överklagandet ha kommit in till plan- och byggnadsnämnden inom fyra veckor från den dag beslutet kungjordes i Post- och Inrikes Tidningar. Överklagandet ska vara ställt till Länsstyrelsen i Uppsala län, men ska skickas in till Uppsala kommun, 753 75 Uppsala. Överklagandet ska vara skriftligt.

Expediering och kungörelse

Meddelande om beslutet

Meddelande om beslut kungörs i Post- och Inrikes Tidningar enligt sändlista. <https://poit.bolagsverket.se/poit/PublikPoitIn.do>

Beslut expedieras till

Sökande
Fastighetsägare
Kopia till akten

BYGGNADSNÄMNDEN UPPSALA	101-030774	101-030774	101-030774
BRF ÅNGKVARNEN 1 o 2, UPPSALA	BRF ÅNGKVARNEN 1 o 2, UPPSALA	BRF ÅNGKVARNEN 1 o 2, UPPSALA	BRF ÅNGKVARNEN 1 o 2, UPPSALA
KURSGÅNGEN	KURSGÅNGEN	KURSGÅNGEN	KURSGÅNGEN
HYBYGGNAD AV FLERBOSTADSHUS	HYBYGGNAD AV FLERBOSTADSHUS	HYBYGGNAD AV FLERBOSTADSHUS	HYBYGGNAD AV FLERBOSTADSHUS
FASADER MOT NORDOST OCH SYDOST	FASADER MOT NORDOST OCH SYDOST	FASADER MOT NORDOST OCH SYDOST	FASADER MOT NORDOST OCH SYDOST

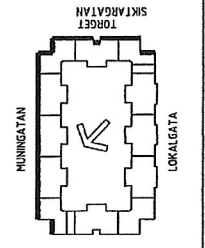

BYGGNADSNÄMNDEN
UPPSALA

STADSTYRELSEN
UPPSALA

BYGGNADSNÄMNDEN
UPPSALA
DEN 2022-04-21



E1 DESSA

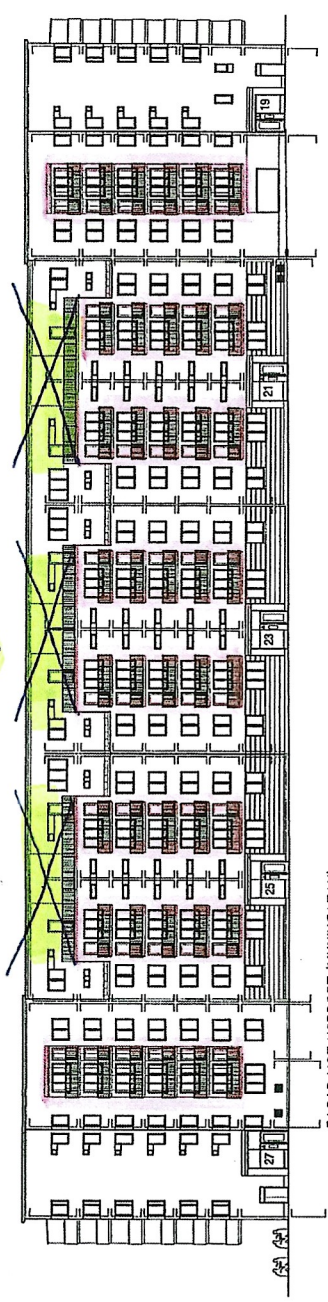

E1 DESSA

byggnadsnämning av
balkonger o uteplatser

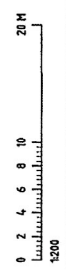

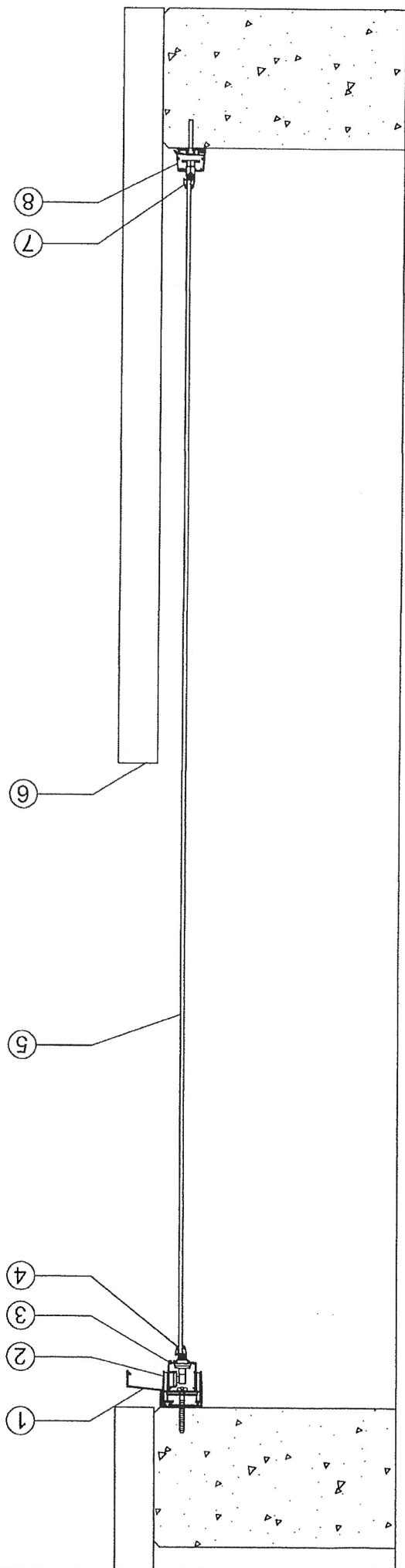

1. DROPPBLECK
2. JUSTERBAR PROFIL
3. ÖVRE INGLASNINGSPROFIL
4. ÖVRE GLASLIST
5. HÄRDAT GLAS 6 mm, 8mm, 10 mm
6. BEFINTLIGT RÄCKE
7. NEDRE GLASLIST
8. NEDRE INGLASNINGSPROFIL

SVENSKA LUMON AB
 SORTERARGATAN 23, 5 tr
 BOX 124
 162 12 VÄLLINGBY



TEL 08-522 77 300

TYPRITNING

LUMON 5 HÖG INGLASNING

M. ST.	2014-03-11
RITAT	DATUM

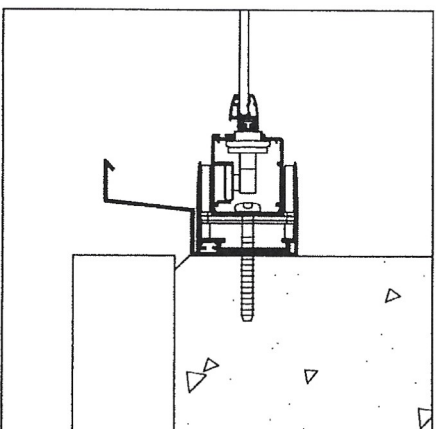
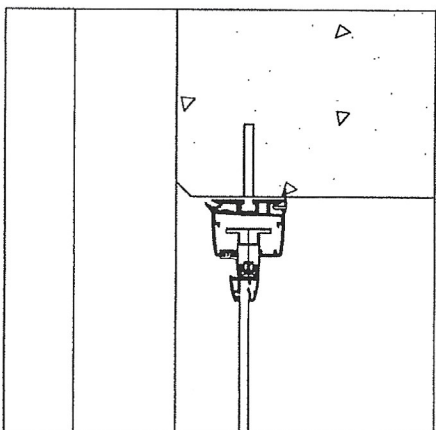

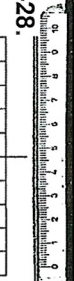

BYGGLOVSHANDLINGEN	BYGGLOV	1307-02-19
BRF ÅNGKVARNEN 1 o 2, UPPSALA	BRF ÅNGKVARNEN 1 o 2, UPPSALA	ÅA.01-600
BRF ÅNGKVARNEN 1 o 2, UPPSALA	BRF ÅNGKVARNEN 1 o 2, UPPSALA	ÅA.01-600
KUNGSÅNGEN	KUNGSÅNGEN	ÅA.01-600
NYBYGGNAD AV FLEKTBOSTADSHUS	NYBYGGNAD AV FLEKTBOSTADSHUS	ÅA.01-600
PLAN 6	PLAN 6	ÅA.01-600

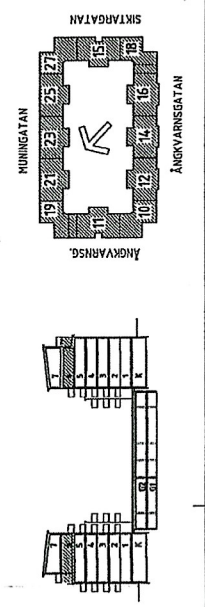

PLAN 6

UPPSALA
 703 405 21
 0771140711

FÖRKLÄRINGAR

- BRANDCELL E 60
- E 60 SAMTLIGA LÄGNETSKRÄNDE VÄGGAR
- E 60 SAMTLIGA SCHAKTVÄGGAR VENT.
- BETONGVÄGG ENL. K.

499695



A.4.01-600



BYGGLOVSHANDLING	BYGGLOVSHANDLING
BRF ÅNGKÄRNEN 1 o 2, UPPSALA KUNGSÅNGEN NYBYGGNA AV FLEKTBOSTADSHUS PLAN 4	BRF ÅNGKÄRNEN 1 o 2, UPPSALA KUNGSÅNGEN NYBYGGNA AV FLEKTBOSTADSHUS PLAN 4
14 015-06 03 00	14 015-06 03 00
UPPSALA	UPPSALA
Stadsbyggnadskontoret 2 751 23 Uppsala	Stadsbyggnadskontoret 2 751 23 Uppsala
1007-12-28	1007-12-28
1007-12-28	1007-12-28
1007-12-28	1007-12-28

STADSBYGGNADSKONTOR
UPPSALA
Inkl. 2022-02-21
0771140711

FÖRKLARINGAR
BRANDCELL B 60
B 60 SAMTLIGA LÖKNETSKRANDE VÄGGAR
B 60 SAMTLIGA SÖMTVÄGGAR VENT.
= BETONGVÄGGE ENL. K.



2396695

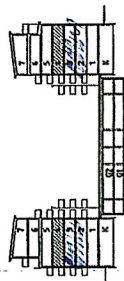
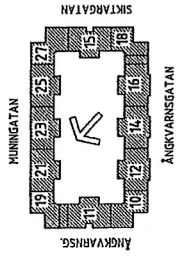
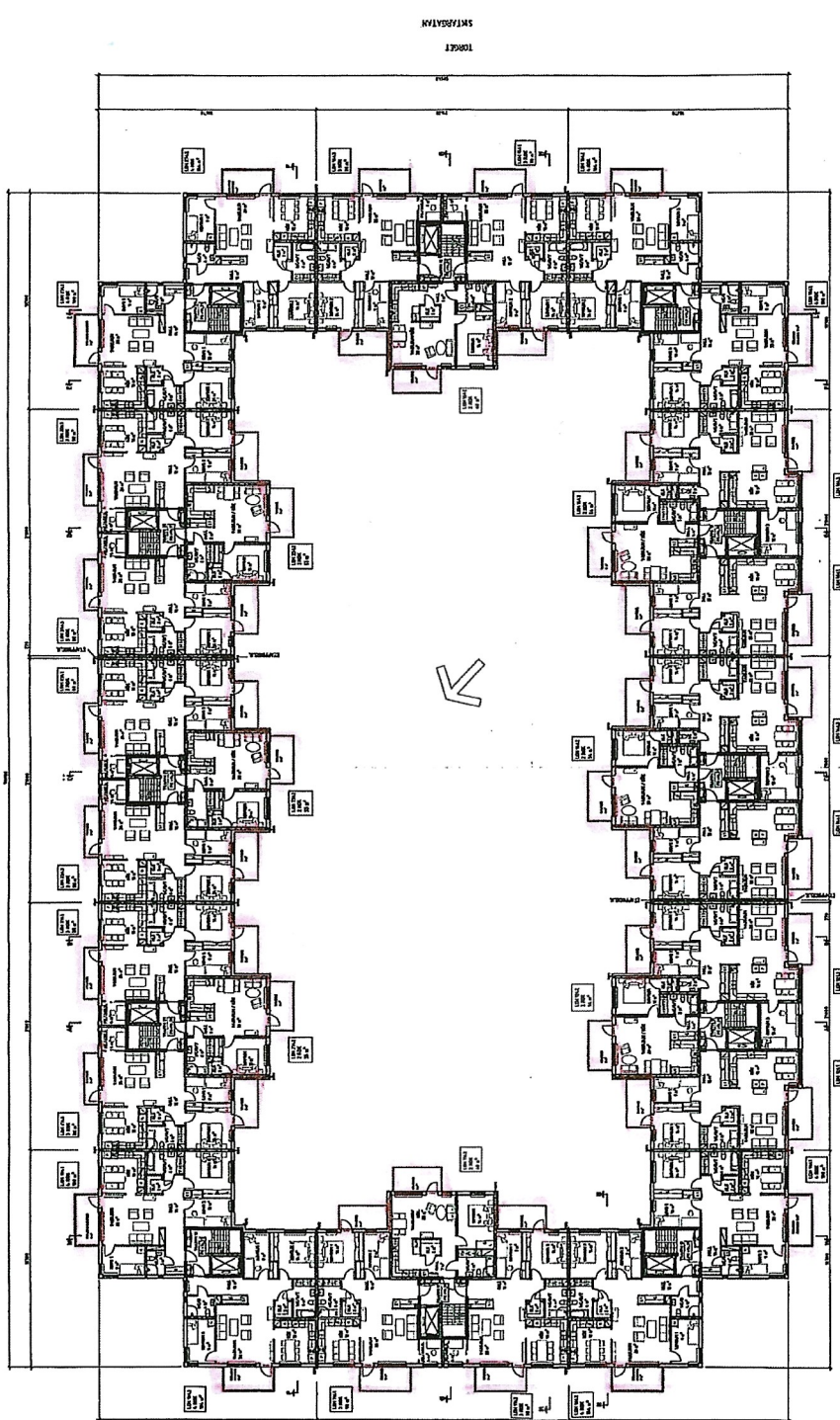

2022-04-28
OBS! Planering för Snyttning 1/31/2022

0023
102
01 8 9 7 2 0

A4.01-400

